

CARACTERISTIQUES TECHNIQUES

COMPACTEUR DE DECHETS

BC 673 RB-5, BC 773 RB-5

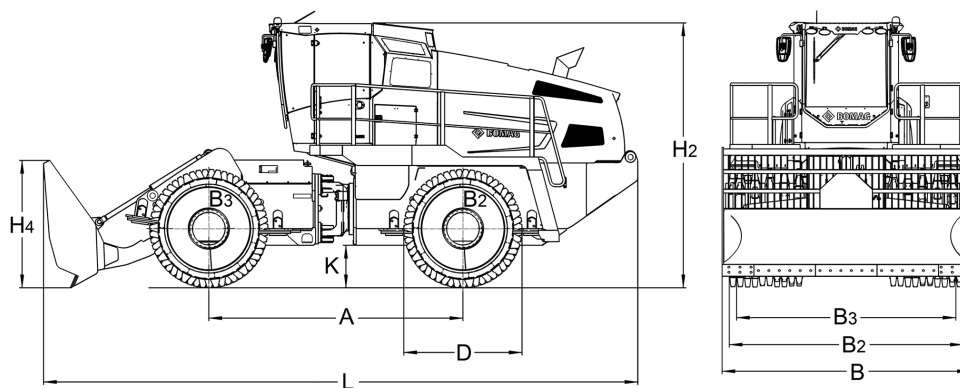



Dimensions en mm

	A	B	B2	B3	D	H2	H4	K	L
BC 673 RB-5	3890	3800	3692	3467	1810	4060	1950	650	9110
BC 773 RB-5	3890	3800	3692	3467	1810	4060	1950	650	9110

Volume(s) d'expédition en m3

BC 673 RB-5	140,549
BC 773 RB-5	140,549

Caracteristiques Techniques

BOMAG BC 673 RB-5

BOMAG BC 773 RB-5

Poids

Poids max. de service	kg	34.300	37.900
Poids de service CECE	kg	33.700	37.300
Charge sur essieu avant / arrière CECE	kg	16.200/17.500	18.100/19.200

Caracteristiques de marche

Vitesse avant (1)	km/h	0- 12,0	0- 12,0
Vitesse arrière (1)	km/h	0- 12,0	0- 12,0
Aptitude en pente max. (Dependant des ca	%	100	100
Force max. de poussée	kN	346	394

Entrainement

Fabricant du moteur		Merc.-Benz	Merc.-Benz
Type		OM 471 LA	OM 471 LA
Norme sur les gaz d'échappement		Stage V / TIER4	Stage V / TIER4
Traitement des gaz d'échappement		DOC+DPF+SCR	DOC+DPF+SCR
Refroidissement		Liquide	Liquide
Nombre de cylindres		6	6
Puissance ECE R 120	kW	340,0	340,0
Puissance SAE J 1349	hp	456,0	456,0
Régime du moteur	min-1	1.700	1.700
Commande de translation		hydrost.	hydrost.
Tension de service	V	24	24

Roues de compactage

Largeur hors-tout avant / arrière	mm	1.125/1.125	1.125/1.125
Diamètre extérieur (avant)	mm	1.810	1.810
Diamètre extérieur (arrière)	mm	1.810	1.810
Nombre de dents/couteaux avant		55	55
Nombre de dents/couteaux arrière		55	55
Largeur de compactage par roue	mm	1.238	1.238

Freins

Frein de service		hydrost.	hydrost.
Frein de parking		hydroméc.	hydroméc.

Direction

Système de direction		artic.oscil.	artic.oscil.
Mode de direction		hydraulique	hydraulique
Angle de braquage / d'oscillation +/-	grad	40/15	40/15
Rayon de braquage intérieur	mm	3.756	3.756

Lame bulldozer

Réglage au dessus du niveau du sol	mm	1.200	1.200
Réglage au dessous du niveau du sol	mm	50	50
Capacité de la lame selon SAEJ 1265	m3	11,6	11,6

Capacités

Carburant	l	650,0	650,0
Huile moteur	l	39,0	39,0
Huile hydraulique	l	350,0	350,0
AdBlue ®	l	40,0	40,0

Sous réserve de modifications techniques. Les machines peuvent être illustrées avec des options.

Equipements standards

Equipements en option

- Roues de compactage Polygon, dents avec capuchon interchangeable
- Roues de compactage Premium avec dents très résistantes à l'usure
- Lame bulldozer 3800mm
- Semi-U-Blade 3750mm
- Semi-U-Blade 4480mm
- PS3 Pelle 3800mm
- Lame bulldozer 4350mm
- Chauffage auxiliaire
- Extincteur
- Peinture couleur spéciale
- Huile biologique
- Install. de ventilation de protection (Prééquipement)
- Verrouillage à clé du capot (antivol)
- Outillage
- Tarpomatic (Prééquipement)
- Tachygraphe
- Kit hivernal 115V
- Kit hivernal 230V
- TELEMATIC POWER

